

窓掃除ロボット

ウインドウメイト RTシリーズ

取扱説明書・保証書

- * ご使用前に、本書を必ずお読みください。
- * 本書は常にご覧いただけるよう大切に保管してください。

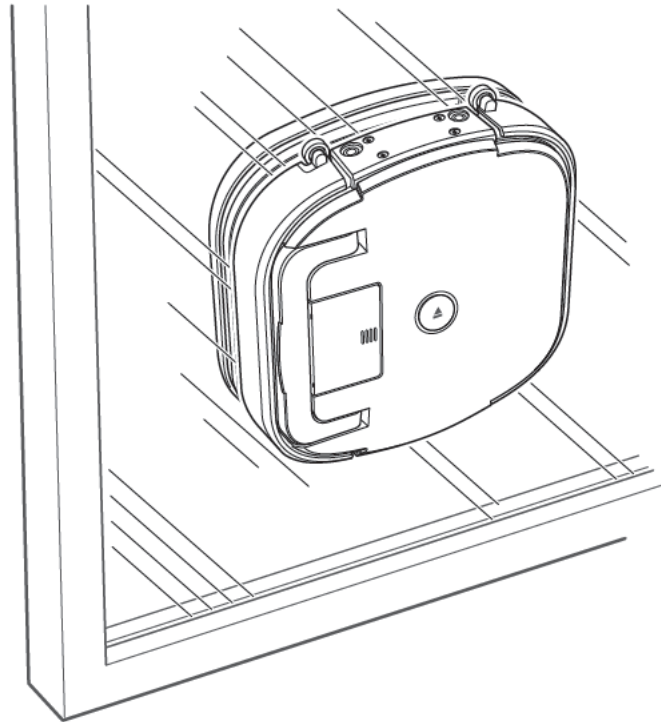

⚠ 磁力についてのご注意

本製品には強力な磁石が搭載されています。2つのユニットの間に手などを挟まれないようにご注意ください。また、時計、磁気カード、パソコンなど、磁気の影響を受けやすいものに近づけないでください。

ご使用前に必ずシリコンガードを外してください

- シリコンガードは、保管時に指のけがを防ぎます。廃棄したり、紛失しないようご注意ください。
- ウインドウメイトを使用するときは、2つのユニットに取り付けられたシリコンガードを必ず外してください。シリコンガードを外さずに使用することはできません。
- 保管時は、シリコンガードの裏の凸部を、本体のねじ穴に合わせて取り付けてください。

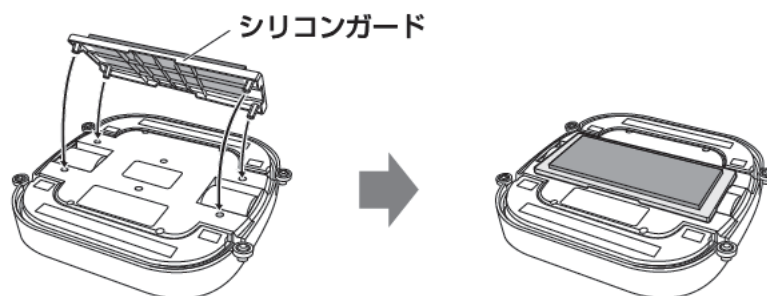

目次

はじめに	3
はじめにお確かめください.....	3
安全上のご注意.....	4
使用上のご注意.....	8
製品の名称と働き.....	10
リモコンの名称と働き.....	12
使ってみる	13
バッテリーを充電する.....	14
パッドを準備する.....	16
取付補助パッドをセットする.....	17
窓に設置する.....	18
窓を清掃する.....	21
お手入れする	25
お手入れする.....	26
困ったときは	29
よくあるご質問.....	30
故障かなと思ったら.....	32
アフターサービス.....	34
製品仕様など.....	35
さくいん.....	36

保証期間について

保証期間は1年です

保証期間は、お買い上げ日から1年間です。ただし、保証書を紛失すると、お買い上げ日から1年以内でも有料修理となります。ご使用状況によっても有料修理となることがありますので、保証書と本書をよくお読みください。

特に「使用上のご注意」(P.8)に記載されている誤った使いかたを行った場合、保証の対象外となります。

保証期間の終了後は

修理可能な故障の場合は、ご希望により有料修理させていただきます。

スムーズなアフターサービスを実現するため、保証期間の終了後も保証書を保管してください。

メモ 補修部品の保証期間は、交換修理から90日間です。期間中に同じ部品が故障した場合、無料で修理いたしません。

1 はじめにお確かめください

窓ガラスのタイプとセット内容を確認する

かんたんスタートガイドに記載されている手順で、使用する窓ガラスのタイプとセット内容をご確認ください。

万一、使用する窓ガラスに適していなかったり、不足品がございましたら、ウインドウメイト サービスセンターにお問い合わせください(P.39)。

シリアルナンバーを確認する

ナビゲーションユニットとクリーニングユニットの裏に記載されたシリアルナンバーをご確認ください(2つのユニットのシリアルナンバーは同じです)。

シリコンガードを外し、お客様がお持ちの製品のシリアルナンバーをご確認ください。



シリアルナンバー

左図のシリアルナンバーは例です。

シリコンガードを外し、お客様がお持ちの製品のシリアルナンバーをご確認ください。

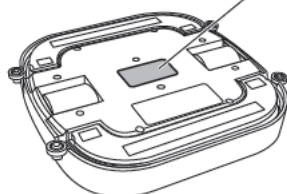

ナビゲーションユニット
(裏面)

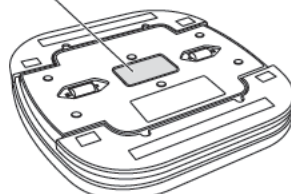

クリーニングユニット
(裏面)

ユーザー登録する

修理受付時や、製品および交換が必要な付属品をご購入の際にはお客様確認が必要となりますので、ご登録をお願いいたします。

ご登録いただきますと、お問い合わせ時の対応が迅速に進みます。さらに、ご希望の方には、ウインドウメイトの新製品やキャンペーンの情報などをお届けします。

ご登録の際は、上記でご確認いただいた「シリアルナンバー」が必要です。

ご登録方法(インターネットから登録する場合)

公式サイトよりご登録いただけます。



<https://windowmate.jp/support/>

ご登録方法(お電話で登録する場合)



ウインドウメイト サービスセンターへご連絡ください(P.39)。

2 安全上のご注意

使用する方やほかの人々への危害や物的損害(ウインドウメイト本体および付属品を含む)を防ぐために、必ずお守りいただきたいことを説明しています。本製品を使用する前に、必ずすべての項目をご確認ください。

-  **危険** 人が死亡または重傷を負う差し迫った危険の発生が想定されるもの。
-  **警告** 人が死亡、または重傷を負う可能性があるもの。
-  **注意** 人が重傷を負う、または物的損害が生じる可能性があるもの。

図記号について

-  この行為は、禁止されています。
-  この行為を、必ず実行してください。
-  この行為は、注意が必要です。

注意 煙が出たり、変なにおいがしたときは





- 万一、製品から煙が出たり、変なにおいがしたり、製品が過熱したときは、ただちに使用を中止してください。発火・感電の原因になります。
- 煙が出なくなったのを確認し、ウインドウメイト サービスセンターにご連絡ください(P.39)。お客さまによる修理は、危険ですので、絶対に行わないでください。

ウインドウメイト本体・付属品







危険

-  **ペースメーカーなどの電機医療器具を装着している方は使用したり、身体に近づけたりしない**
本製品には強力な磁石が搭載されており、ペースメーカーなどに影響を及ぼす恐れがあります。ペースメーカーを装着している方が誤って本製品に近づき、身体に異常を感じた場合は、ただちに医師に相談してください。











警告

- | | |
|--|---|
|  2階以上の窓を拭くときは、下に人がいないことを確認する
落下によるけがの原因になります。 |  本体を取り付けるとき／取り外すときは、必ず着脱落下防止ストラップを使用する
落下によるけがや故障の原因になります。 |
|  本製品純正のパッドを正しい位置に取り付けて使用する
落下によるけがや故障の原因になります。 |  本体を取り付けるときは、必ず取付補助パッドを使用する
窓ガラスの破損やけがの原因になります。 |
|  パッドの表面や洗剤が眼や皮膚に触れたときは、すぐに水で洗い流す
痛みや炎症がおさまらない場合は、ただちに医師に相談してください。 |  お手入れの際は必ず主電源をオフにして、バッテリーを取り外す
けがの原因になります。 |
|  2つのユニットは正しい向きで取り付ける
落下によるけがや故障の原因になります。 |  窓ガラスが結露しているときは使用しない
落下によるけがや故障の原因になります。 |
|  子供やペットの近くで使用しない
けがの原因になります。 |  降雨や降雪、強風など天候の悪いときは使用しない
落下によるけがや故障の原因になります。 |
|  着脱落下防止ストラップを持って、本体を引っ張らない
落下によるけがや故障の原因になります。 |  傷や破損のある窓ガラスで使用しない
窓ガラスの破損によるけがや故障の原因になります。 |
|  動作中はタイヤやバンパーなどに触れない
けがの原因になります。 |  特殊な窓ガラスで使用しない
落下によるけがや故障の原因になります。使用できない窓／窓ガラスについては「使用できない窓／窓ガラス」(P.8)をご覧ください。 |

警告

- | | |
|--|---|
|  故障や異常があるときは使用しない
感電、発火、さらなる故障の原因になります。 |  食用油や機械油などが付着したガラス面で使用しない
発火や故障の原因になります。 |
|  引火性の高いものや暖房器具の近くで使用／保管しない
爆発や発火の原因になります。 |  濡れた手で触らない
感電の原因になります。 |
|  浴室などの多湿な場所や濡れる場所に保管しない、濡れる場所で使用しない
感電や発火の原因になります。 |  分解・修理・改造・改変をしない
発火、発熱、感電、けがの原因になります。 |
|  水洗いしない、濡らさない
感電や発火の原因になります。
*お手入れについては、「お手入れする」(P.25)をご覧ください。 | |

注意

- | | |
|--|--|
|  子供の手の届かないところに保管する
本製品には強力な磁石が搭載されています。2つのユニットの間に手をはさむことによるけがの原因や、器物破損の原因になります。 |  使用前に本体裏面に異物が付着していないか確認する
ガラス面を傷つける原因になります。 |
|  本体を持ち運ぶときは主電源をオフにして、ハンドルをしっかりと持つ
落下によるけがや故障、器物破損の原因になります。 |  本製品純正の洗剤または窓ガラス用中性洗剤を使用する
窓を傷めたり、故障の原因になります。 |
|  パッドを取り付けずに本製品を使用しない
ガラス面を傷つける原因になります。 |  有機溶剤(ベンジン、シンナー、アルコールなど)を使用しない
故障の原因になります。 |
|  本体にシールやテープを貼らない
センサーが正常に動作しなくなり、故障の原因になります。 |  磁気の影響を受けやすいもの(キャッシュカード、クレジットカード、磁気記録物、時計、パソコンなど)を近づけない
データの消失や、器物破損の原因になります。 |
|  屋外では地面に直接本体を置かない
異物付着によりガラス面を傷つける原因になります。 |  本体に重いものを載せたり、投げたりしない
故障の原因になります。 |

バッテリー・充電器・乾電池

⚠ 警告

- | | |
|--|---|
|  本製品純正の充電器とバッテリーを使用する
発火、発熱、破裂、液漏れの原因になります。 |  家庭用のコンセント(交流100V)で使用する
火災の原因になります。 |
|  子どもの手の届かないところに保管する
けがの原因になります。また、バッテリーや乾電池を誤って飲み込むと、窒息する恐れがあります。
万一、飲み込んだ場合は、ただちに医師に相談してください。 |  液漏れしたバッテリーや乾電池を使用しない
発火、発熱、破裂の原因になります。 |
|  バッテリーや充電器の端子部を金属などで接続しない
発火、発熱、破裂、液漏れの原因になります。 |  バッテリーや充電器を破損しない
無理に曲げる、引っ張る、重い物を載せるなどにより破損すると、感電や発火の原因になります。 |
|  雷が鳴ったら、電源プラグに触らない
感電や発火の原因になります。 |  バッテリーや充電器を本製品以外のものに使用しない
発火、発熱、破裂、液漏れの原因になります。 |
|  故障や異常があるときは使用しない
感電、発火、さらなる故障の原因になります。 |  分解・修理・改造・改変をしない
発火、発熱、破裂、液漏れの原因になります。 |
|  充電直後は、バッテリーや充電器の端子部に触れない
やけどの原因になります。 |  液漏れしたときは、素手で触らない
液が目に入ったときは、きれいな水でよく洗い、ただちに医師に相談してください。液が身体や衣服に付いたときは、水でよく洗い流してください。 |
|  バッテリーを火中に投じない、加熱しない
液漏れや爆発の原因になります。 |  水洗いしない、濡らさない
感電や発火の原因になります。
*お手入れについては、「お手入れする」(P.25)をご覧ください。 |
|  電源プラグを抜くときは、コードを引っ張らない
感電や発火の原因になります。 | |

3 使用上のご注意

本製品は一般家庭の窓掃除専用の製品です。ほかの用途には使用できません。
本製品を快適に、より安全に使用するため、以下の注意事項をよくお読みください。

使用できない窓／窓ガラス

本製品は次のような窓や窓ガラスには使用できません。

- 対応している厚さではない窓ガラス
- 窓枠とガラス面との段差が3mm未満の窓
- 長方形、正方形以外の形(円形、三角形、台形など)の窓
- ステンドグラスや凹凸が多い窓ガラス
- カットニングシートや日よけシートなどを貼り付けた窓ガラス
- 天窓など床に対して垂直ではない窓
- 一辺が70cm未満の窓ガラス
- 濡れていたり、油で汚れている窓ガラス
- 割れていたり、ヒビのある窓ガラス
- 窓枠のない窓ガラス
- 曲面のある窓ガラス
- ガラスと窓枠のすき間を埋めているシール材が柔らかい材質の窓

使用前の確認

- 本製品は0℃以下または40℃以上の環境では使用したり保管しないでください。
- ホコリ、コケ、カビ、クモの巣などは手が届く範囲であらかじめ取り除いてください。
- ハサミ、カッターなどの金属を本体に近づけないでください。
- カーテンやブラインドは束ねておいてください。
- 天候の変化や万一の故障などに対応するため、在宅時に使用してください。
- カーテンや家具はガラス面から離してください。

その他の注意

- ウィンドウメイトは製品の構造上、窓の隅を完全に清掃することはできません。
- 過度に汚れていたり長期間清掃していない窓ガラスは、1回の清掃では仕上がりが充分ではない場合があります。ウィンドウメイトは定期的に使用してください。
- ウィンドウメイト RTシリーズ 専用洗剤または窓ガラス用中性洗剤を使用してください。それ以外の洗剤を使用すると、窓や製品を傷める原因になります。

バッテリーの正しい使いかた

ウインドウメイトに付属しているバッテリーの使いかたを誤ると、バッテリーの寿命が大幅に縮んだり、バッテリーが破損したりすることがありますので、以下をよくお読みになり、バッテリーを正しく使用してください。

注意 次の行為は、バッテリー破損の原因になります

- 落下などにより強い衝撃を与える
- 直射日光が当たる場所や高温の場所に、バッテリーを装着した本体を放置する

バッテリーが過熱しているときは使用しない

充電中に、バッテリーや充電器が熱くなることがあります。そのようなときは、十分に冷めるまで待つてから使用してください。

使用後は本体の主電源を切る

バッテリーの寿命を縮める原因になるため、使用後は必ず本体の主電源をオフにしてください。

長期間使用しないときは

- ウインドウメイトを長期間使用しないときは、バッテリーを本体から取り外して保管してください。

充電しても使用できないときは

バッテリーの寿命、または過放電により、バッテリーが破損している可能性があります。このような場合は、新しいバッテリーに交換してください(P.15)。

バッテリーを処分するときは

充電式電池リサイクル協力店、または協力自治体へお持ちください。安全のため、端子部が隠れるようにセロハンテープなどを貼ってください。

お問い合わせ：一般社団法人JBRC <http://www.jbrc.com/>



Li-ion 00

リサイクルにご協力ください。使用済みのバッテリーは貴重な資源です。廃棄しないで充電式電池リサイクル協力店へご持参ください。

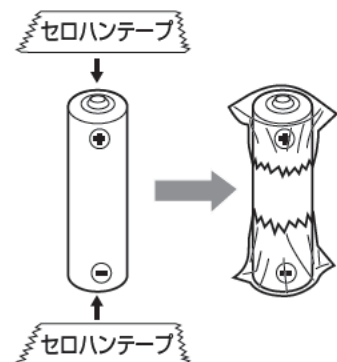

4 製品の名称と働き

ナビゲーションユニット

ナビゲーションユニットは、窓のサイズを測定し、クリーニングユニットを誘導します。

表面

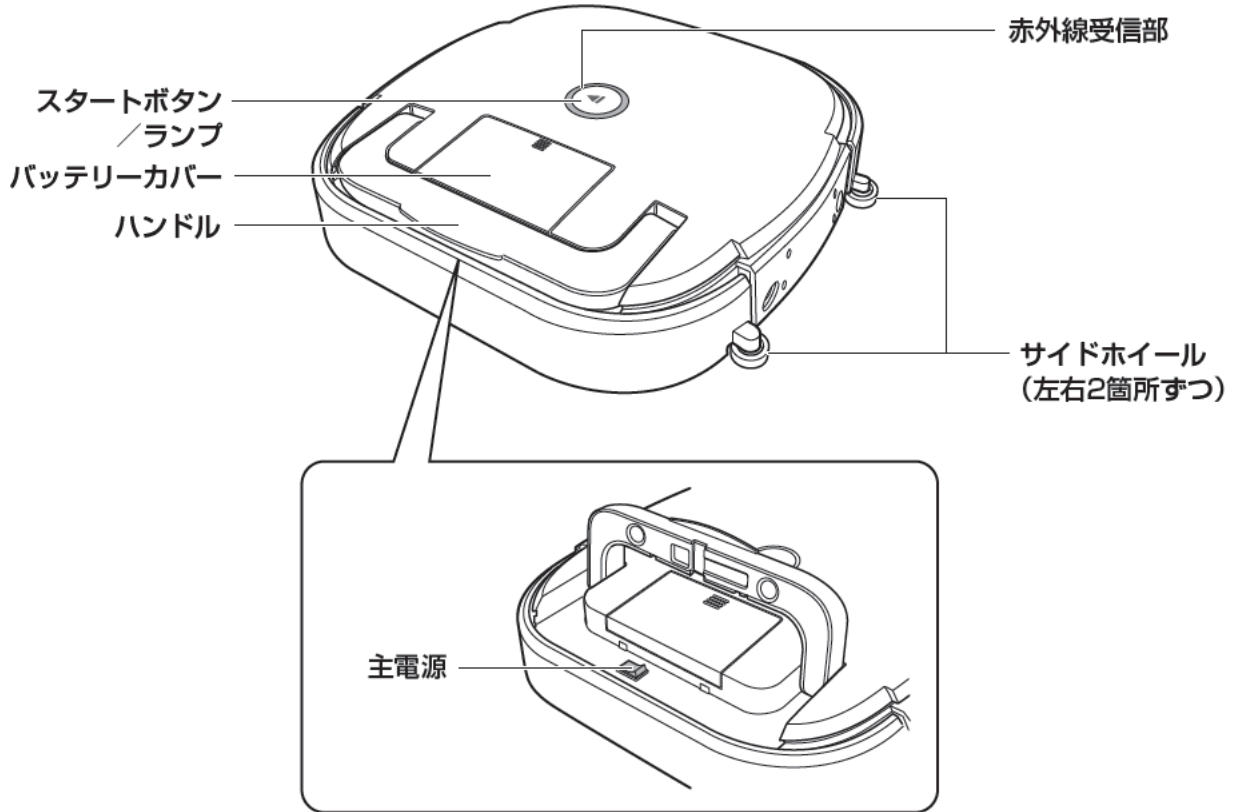

裏面

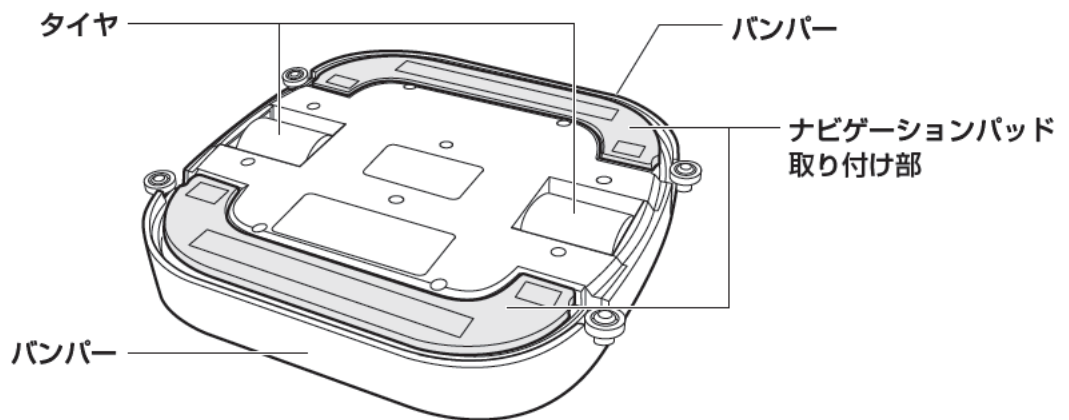

クリーニングユニット

洗剤を吹き付けたクリーニングパッドで、窓ガラスを清掃します。

表面

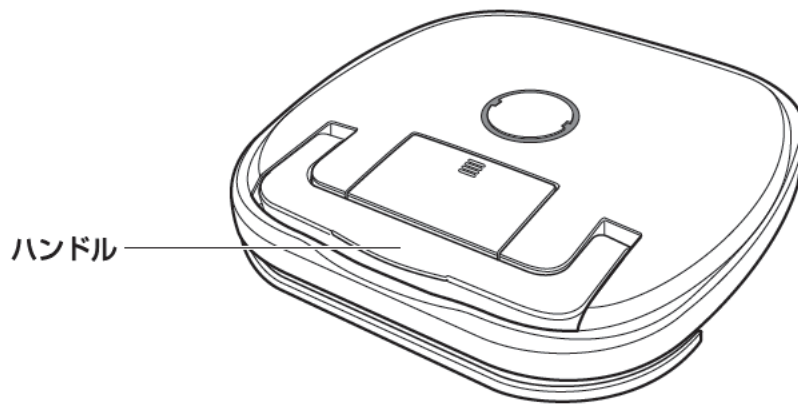

裏面

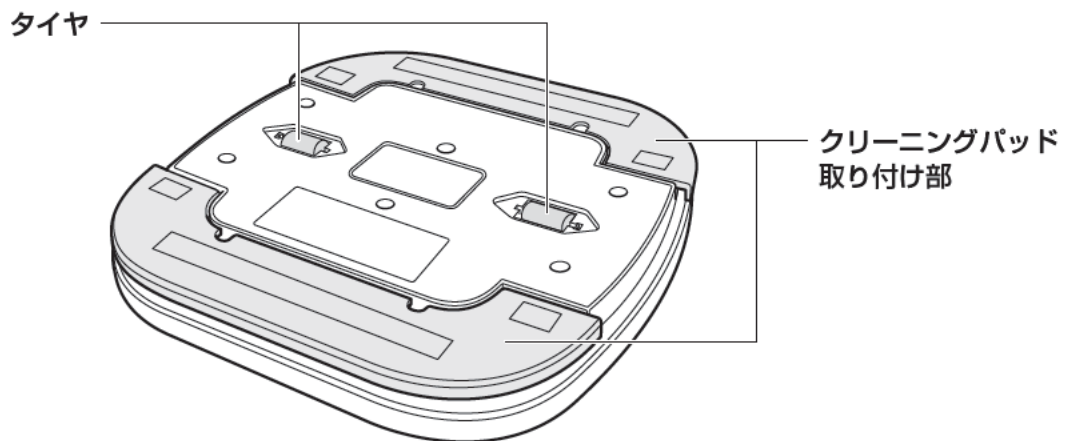

5 リモコンの名称と働き

スタート/ポーズボタン
本体のスタート/一時停止を行います。

ホームボタン
本体をスタート位置に戻します。

ストップボタン
停止を行います。

コントロールボタン
本体を矢印の方向に移動させます。
窓枠に当たると停止します。

メモ

- スタートボタンを押して清掃開始した場合、ウインドウメイトはオートモードで清掃を行います。
- オートモードでの清掃中にコントロールボタンを押すと、オートモードが終了し、手動での操作となります。

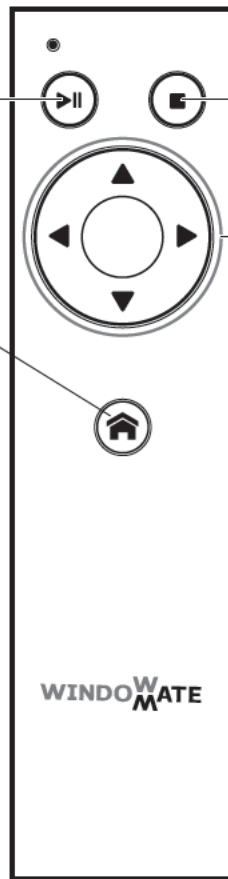

電池を入れる

単4形の乾電池2本をリモコンに挿入します。
電池カバーを開け、電池の向きに注意して挿入します。

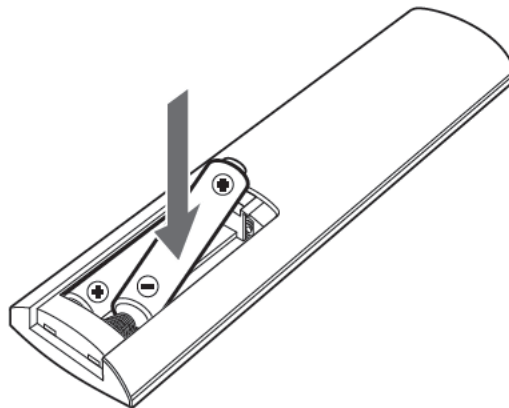

注意

バネが電池の-(マイナス)極に正しく接するように入れてください。バネが一極の下に潜ったり、乾電池の上に飛び出たり、+(プラス)極に接していたりすると、乾電池の液漏れやリモコンの故障の原因になります。

操作する

リモコン操作が可能な距離は、ナビゲーションユニットから約3m以内です。
リモコンをナビゲーションユニットに向け、ボタンを押して操作します。

メモ 日差しが強い環境では、赤外線が阻害されてリモコンが反応しにくい場合があります。

使ってみる

この章では、ウインドウメイトの基本的な使いかたを紹介します。
次の順序でお読みください。

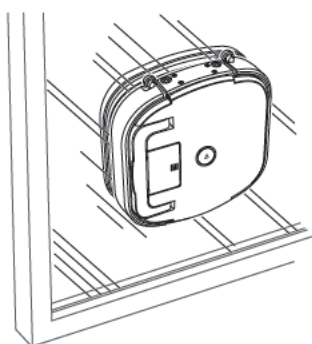

- 1** バッテリーを充電する (P.14)
- 2** パッドを準備する (P.16)
- 3** 窓に設置する (P.18)
- 4** 窓を清掃する (P.21)

1 バッテリーを充電する

使用する前に、付属のバッテリーを充電してください。

注意

- 充電するときは2本のバッテリーを同時に充電してください。1本ずつ充電すると、液漏れの原因になります。
- 充電開始後は、充電器のランプが緑色に変わるまで、中断せずに充電してください。

メモ

充電中に AC アダプターが熱くなることがありますが、安全上問題はありません。

バッテリーを充電する

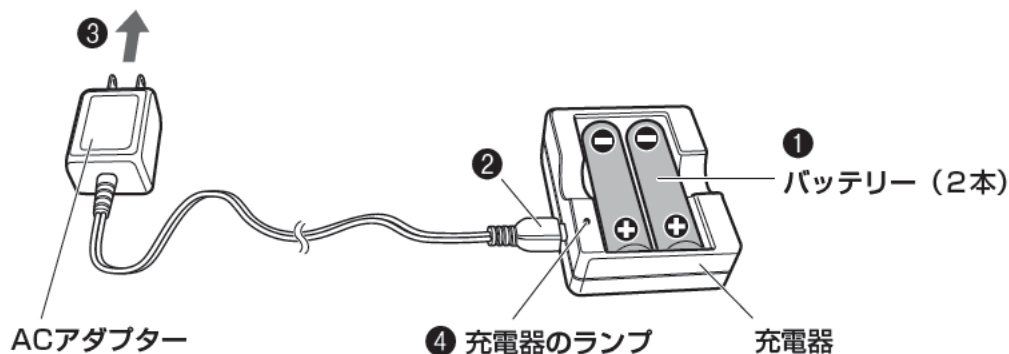

- ① バッテリーを充電器に装着します。
 - バネがバッテリーの- (マイナス) 極に正しく接するように装着してください。
- ② ACアダプターを充電器に差し込みます。
- ③ プラグを電源コンセントに差し込みます。
 - 充電器のランプが赤色に点灯し、充電が始まります。
- ④ 充電器のランプが緑色に変わるまで待ちます。
 - 緑色に変われば、充電完了です。バッテリーを取り外してください。

メモ

- バッテリーの充電時間の目安は、最大7時間です。ただし、バッテリーの残量や使用する環境などにより異なります。
- バッテリーと充電器は追加でご購入いただけます (P.34)。

バッテリーを本体に装着する

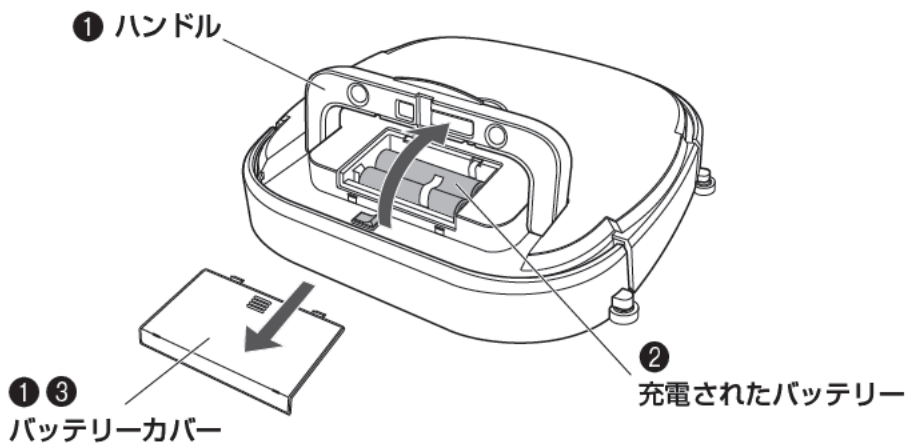

- ① ナビゲーションユニットのハンドルを持ち上げ、バッテリーカバーを外します。
- ② 充電されたバッテリー2本を本体へ装着します。
 - +(プラス)極と-(マイナス)極の向きに注意して装着してください。
 - バッテリーは、赤いリボンの上から押し込んでください。バッテリーを取り出すときは、リボンの先端を引っ張ります。
- ③ バッテリーカバーを元に戻します。

スタートボタンのランプについて

スタートボタンのランプの色によってバッテリーの充電状況が一目でわかります。

メモ 清掃中に本体に大きな負荷がかかった場合、ランプの色が一時的に変わることがあります。

ランプの色	状況
緑色	バッテリー残量充分/充電完了(70%以上)
青色	バッテリー残量わずか(30%以上70%未満)
赤色	バッテリー残量不足(30%未満) 清掃スタート位置に戻ります。
青色と赤色の点滅	本体一時停止

2 パッドを準備する

パッドを装着する

2つのユニットからシリコンガード(P.1)を取り外し、それぞれに専用のパッドを装着します。

注意

パッドを正しい位置に取り付けていないと、本体が落下する恐れがあります。

ナビゲーションパッド(から拭き用)を装着する

ナビゲーションユニットに、ナビゲーションパッド(毛足の短いパッド)を装着します。

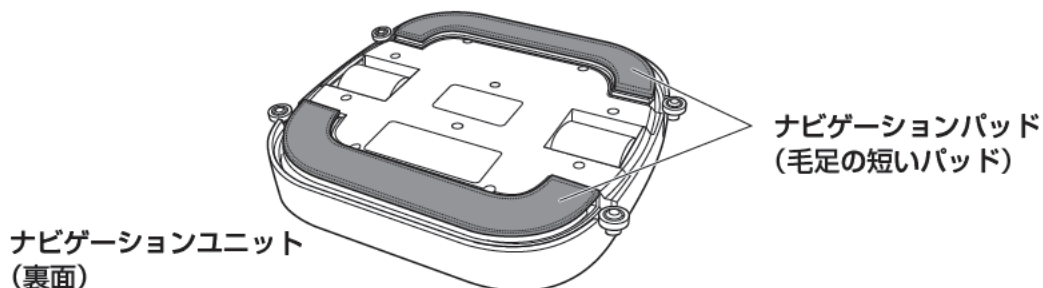

クリーニングパッド(洗剤吹き付け用)を装着する

クリーニングユニットに、クリーニングパッド(毛足の長いパッド)を装着します。

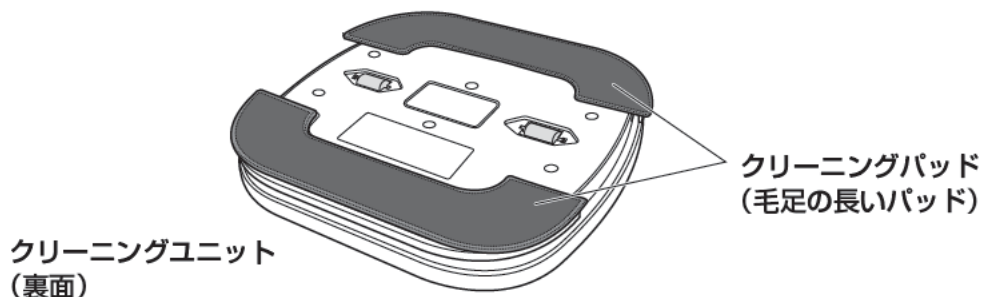

パッドに洗剤を吹き付ける(クリーニングパッドのみ)

クリーニングパッド全体に、洗剤をまんべんなく吹き付けます。

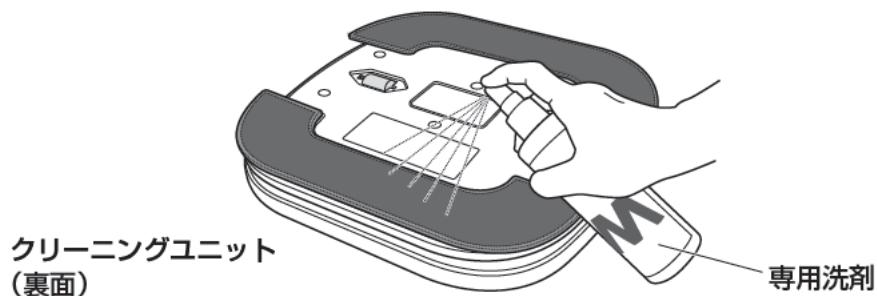

注意

- 本製品の性能を十分に発揮するため、専用洗剤の使用をおすすめします。
- 市販の洗剤を使用する場合は、窓ガラス用中性洗剤を使用してください。それ以外の洗剤を使用すると、窓や製品を傷める原因になります。
- クリーニングパッド以外の部分には、洗剤を吹き付けしないでください。また、ナビゲーションパッドはから拭き専用のため、洗剤を吹き付けしないでください。

3 取付補助パッドをセットする

ナビゲーションユニットのハンドル側の裏面に、取付補助パッドをセットします。

- 取付補助パッドの突起部分に合わせてセットしてください。

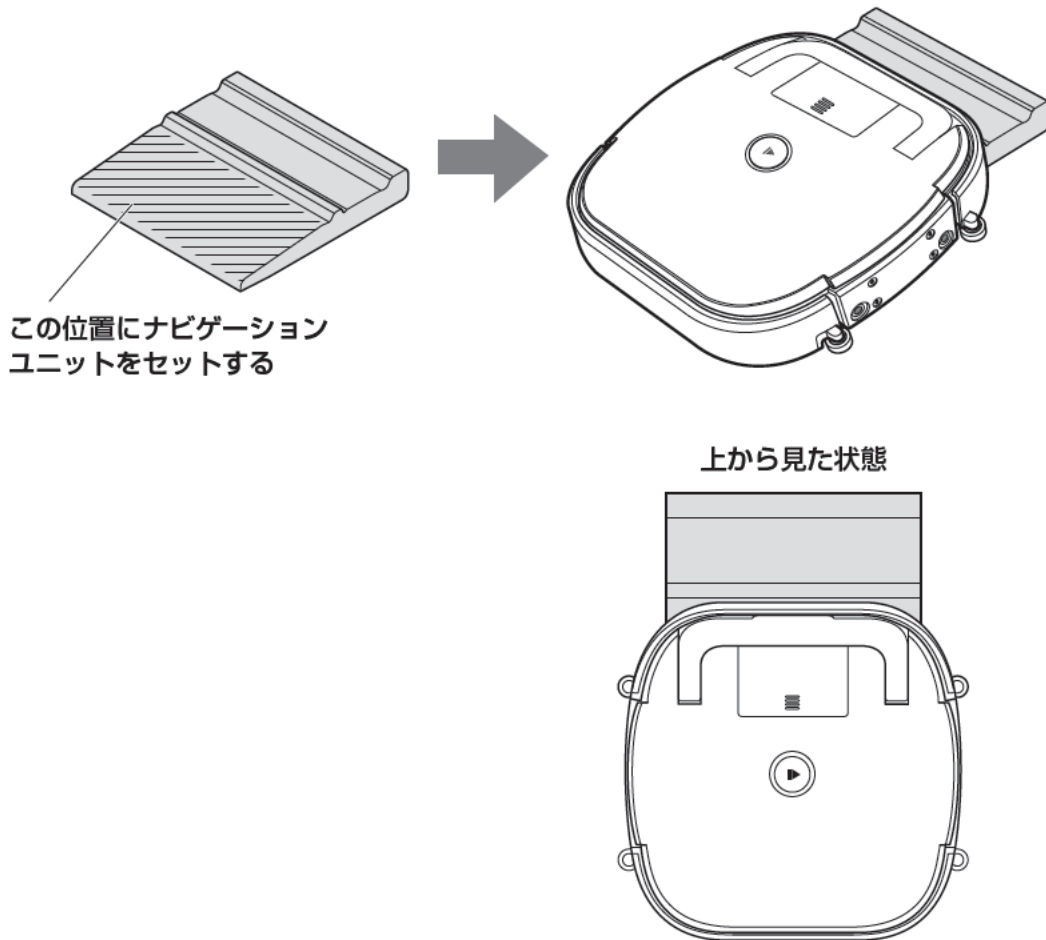

4 窓に設置する

着脱落下防止ストラップを装着する

本体を窓に設置する前に、手首に着脱落下防止ストラップを装着します。

注意

本体を取り付けたり取り外したりする際は、必ず着脱落下防止ストラップを使用してください。

- 1 両手首を着脱落下防止ストラップに通し、サイズに合わせてストッパーを調節します。

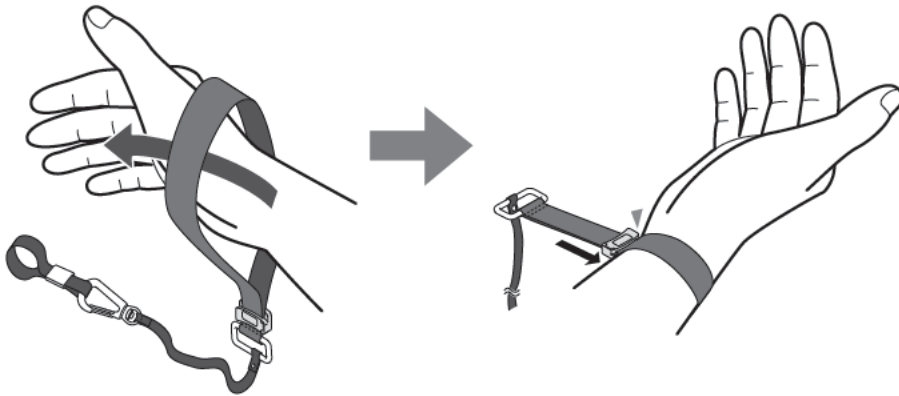

注意

ストッパーを調節せずに使用すると、本体が落下する恐れがあります。

- 2 各ユニットのハンドルにそれぞれ着脱落下防止ストラップのホルダーを通してから、親指または人差し指をリングに通します。

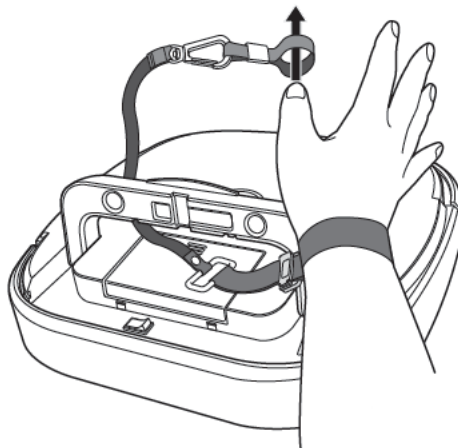

窓ガラスに取り付ける

- 1 着脱落下防止ストラップを取り付けた状態で、2つのユニットのハンドルをしっかり握ります。

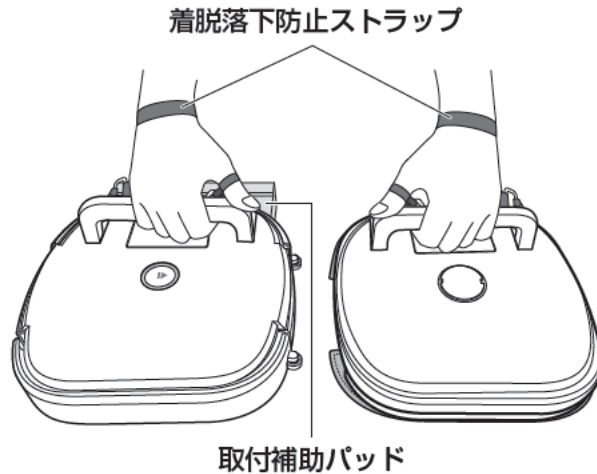

注意

- 2つのユニットが磁力で引き合わないよう、必ず離れた状態で持ち上げてください。
- 本体の裏側に異物が付着していないことを確認してください。

- 2 クリーニングユニットを、ハンドルが手前になるように窓にあてます。

メモ 窓枠から20cm以上離れた場所にあててください。

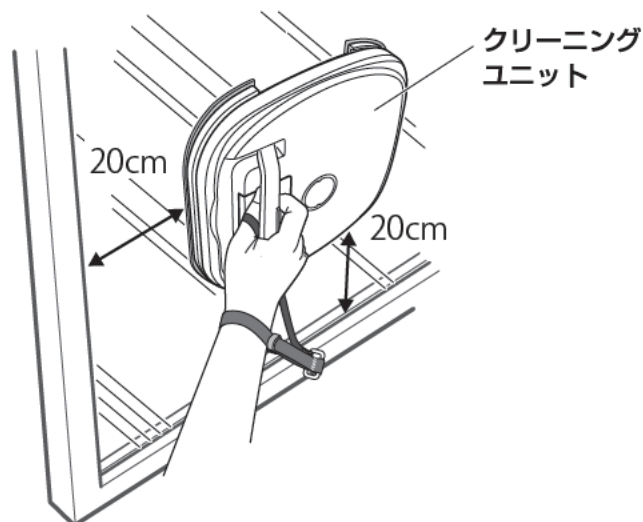

③ 窓をはさみ込むように、ナビゲーションユニットをゆっくりと合わせます。

- ナビゲーションユニットを窓ガラスに近づけるときは、奥側から順に、ゆっくりと近づけてください。
- クリーニングユニットの側面に貼られた②ラベルと、ナビゲーションユニットの側面に貼られた③ラベルの位置が合うように取り付けます。
- ナビゲーションユニットとクリーニングユニットが磁石の力で窓ガラスに貼り付いたら、それぞれのユニットから着脱落下防止ストラップを取り外してください。

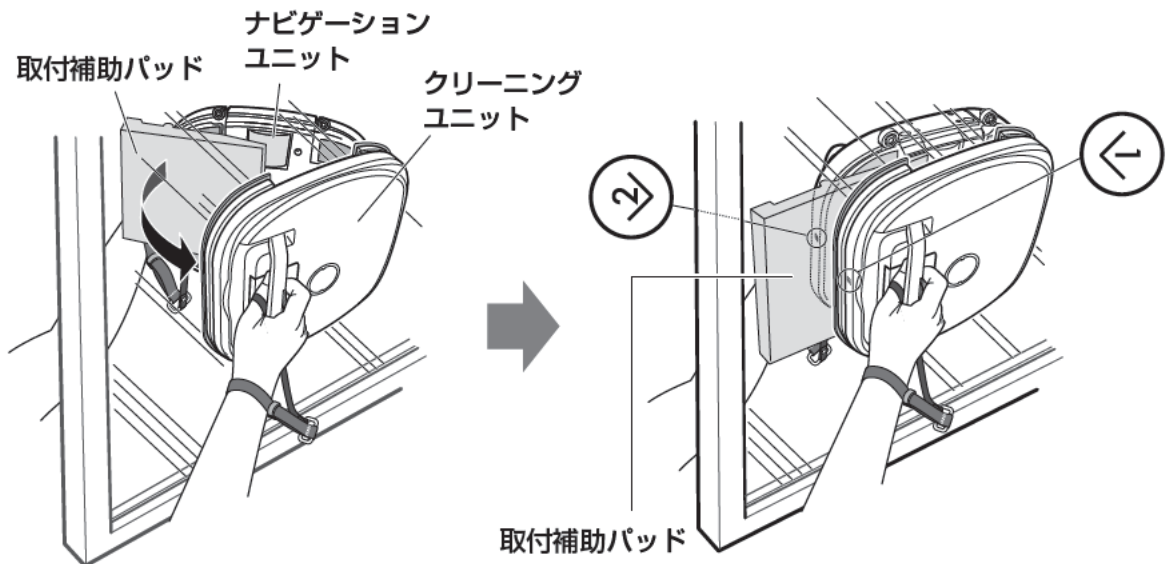

注意

- ナビゲーションユニットとクリーニングユニットを同時に窓に取り付けると、衝撃で窓を破損する恐れがあります。
- ナビゲーションユニットとクリーニングユニットの向きが違っていると、向かい合せたときに、磁力が反発し落下しやすくなります。取り付けるときは、必ず2つのユニットの向きを確認して合わせてください。
- 清掃を開始する前に、必ず2つのユニットから着脱落下防止ストラップを取り外してください。

④ 取付補助パッドを手前に引き抜きます。

- 片手でクリーニングユニットの下を支えながら、もう片方の手で取付補助パッドを引き抜いてください。
- 清掃を開始する前に、必ず取付補助パッドを抜き取ってください。

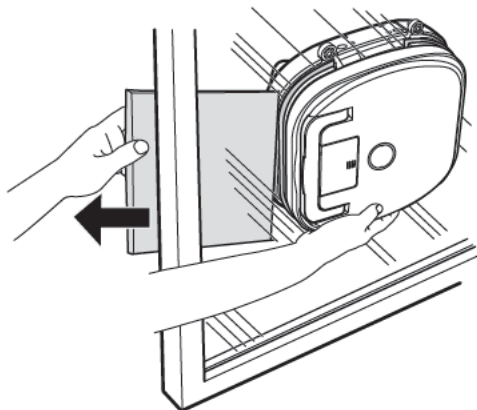

5 窓を清掃する

清掃する

- 1 ナビゲーションユニットのハンドルを持ち上げ、主電源をオンにします。

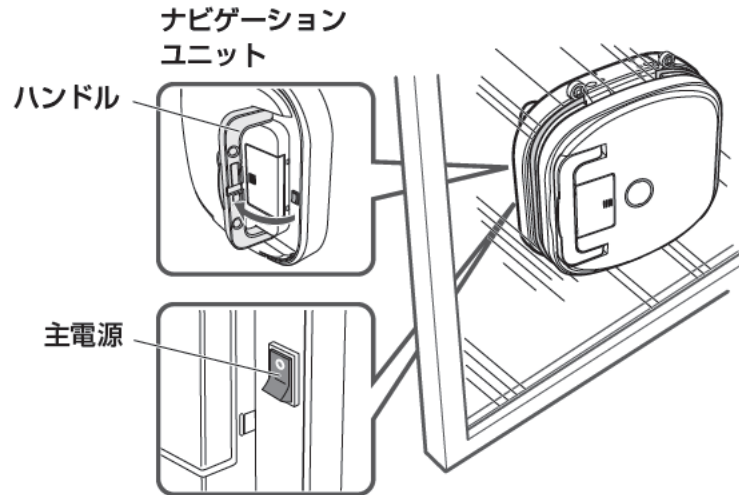

- 2 ナビゲーションユニットまたはリモコンのスタートボタンを1回押します。

- 自動で清掃を開始します。

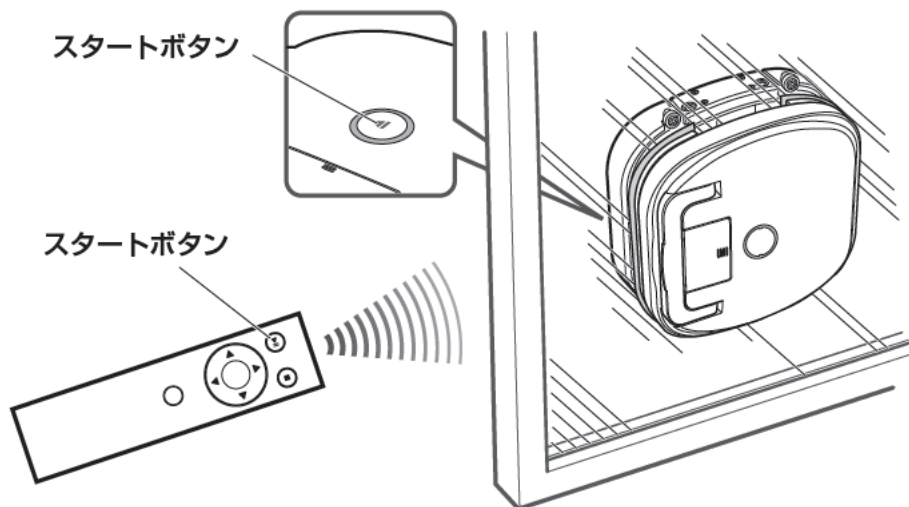

- 清掃が完了すると、スタート位置に戻ります。

リモコンで操作する

付属のリモコンを使って簡単に操作できます。リモコンの使いかたは、「リモコンの名称と働き」(P.12)をご覧ください。

本体を取り外す

- ① ナビゲーションユニットのハンドルを持ち上げ、主電源をオフにします。
- ② 着脱防止ストラップを取り付けた状態で、2つのユニットのハンドルをしっかり握ります (P.18)。
- ③ 2つのユニットを、手前側から順にゆっくりと同時に離します。

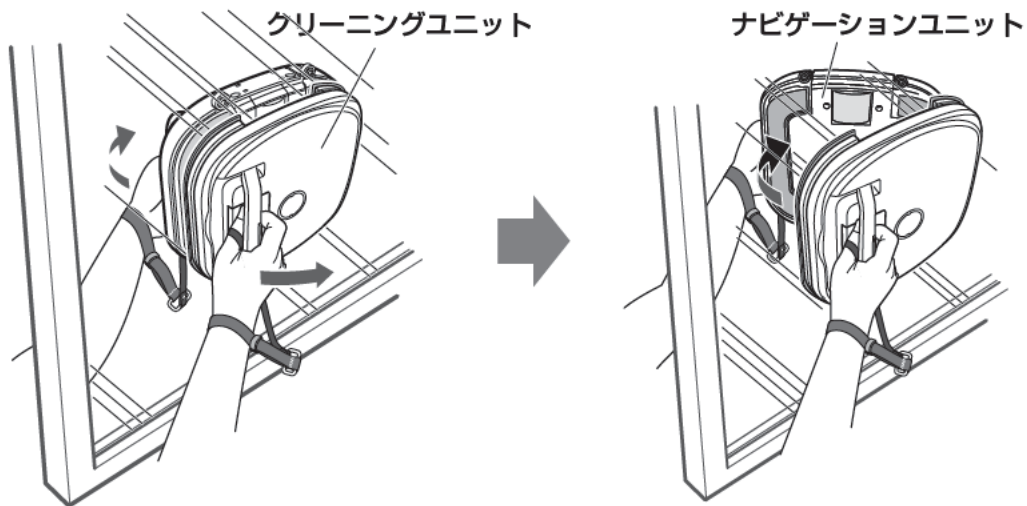

注意

2つのユニットが離れた瞬間に落下しないよう、着脱落下防止ストラップを確実に取り付け、ハンドルをしっかり握ってください。

ウインドウメイトの清掃パターンについて

ウインドウメイト本体のスタートボタンを押すと、次のようなパターンで清掃します。

- 1 清掃を開始すると、窓ガラスのサイズを測定しながら上昇します。

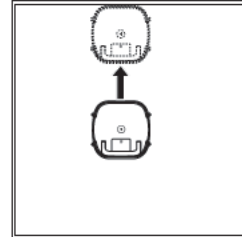

- 2 上の窓枠に到達したあと、向きを変えて左右の窓ガラスのサイズを測定します。
ここまでの進行速度は遅めです。

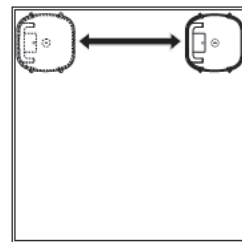

- 3 ジグザグに進みながら清掃を行います。
この段階から進行速度が速まります。

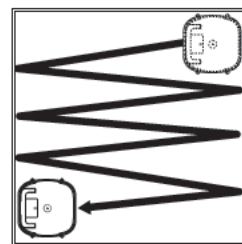

- 4 下の窓枠に到達し、清掃を完了すると、向きを変えてスタート位置に移動します。

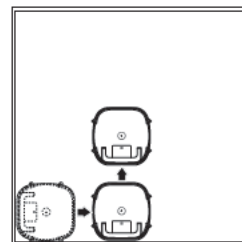

- 5 ビープ音が3回鳴り、停止します。

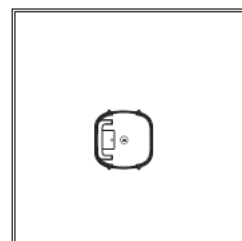

使ってみる

お手入れする

この章では、ウインドウメイトのお手入れの方法を紹介します。
ウインドウメイトの清掃能力を最適に保つために、使用ごとにお手入れしてください。

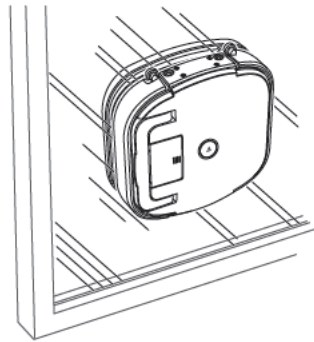

1 お手入れする (P.26)

注意

- お手入れをするときには、ウインドウメイトの主電源をオフにして、バッテリーを取り外してください。
- 有機溶剤(シンナー・ベンジン・アルコールなど)は使用しないでください。

長期間使用しないときは











ウインドウメイトを長期間使用しないときは、バッテリーを本体から取り外して保管してください。

1 お手入れする

パッドのお手入れをする

パッドは、ご家庭で洗濯ができます。使用ごとに必ず、取り外して洗濯してください。

洗濯する場合は、次の洗濯表示に従ってください。

洗濯表示	
クリーニングパッド 清掃面	ポリエステル 85% ナイロン 15%
     	
ナビゲーションパッド 清掃面	ポリエステル 70% ナイロン 30%
   	

本体のお手入れをする

- 1 本体の主電源(P.10)をオフにし、バッテリーを取り外します(P.15)。
- 2 柔らかい布、化学ぞうきん、ウェットティッシュなどで、表面に付着したホコリや汚れを拭き取ります。

注意

本体は、水で洗ったり、水に浸したりしないでください。

バンパーとサイドホイールのお手入れをする

- 1 柔らかい布、化学ぞうきん、ウェットティッシュなどで、表面に付着したゴミを取り除きます。

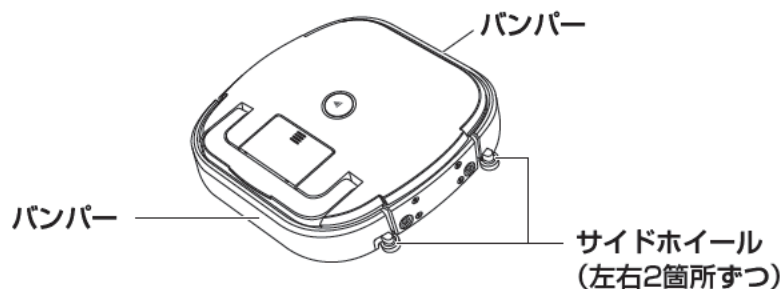

タイヤのお手入れをする

- ① 本体の主電源(P.10)をオフにし、バッテリーを取り外します(P.15)。
- ② タイヤに付着したゴミやホコリなどを布で拭き取ります。
- ③ タイヤと本体のすき間に付着したゴミを、ピンセットや綿棒などで取り除きます。

ナビゲーションユニット(裏面)

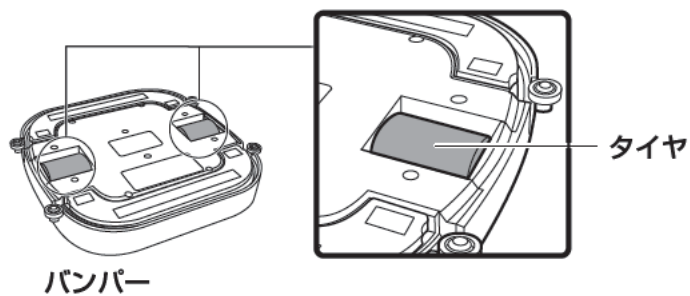

クリーニングユニット(裏面)

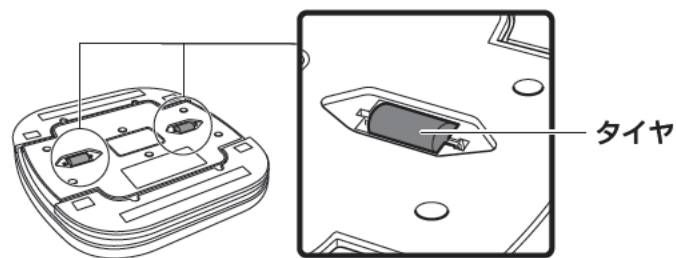

注意

使用ごとに必ずタイヤを清掃し、ゴミやホコリなどが付着していないか確認してください。タイヤにゴミやホコリなどが付着した状態で稼働させると、本体の落下や動作不良、窓ガラス破損などの原因になります。

使用しないときは

使用しないときは必ず、ナビゲーションユニットとクリーニングユニットの裏面に、シリコンガードを取り付けて保管してください。

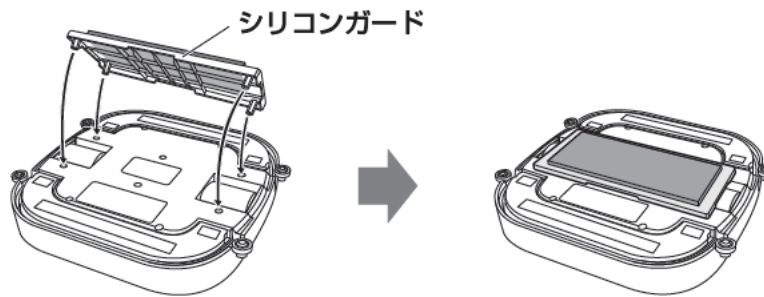

注意

本製品には強力な磁石が搭載されています。2つのユニットの間に手などを挟まれないように、使用しないときには必ずシリコンガードを取り付けてください。

困ったときは

この章では、トラブルの解決方法や、交換が必要な付属品の交換方法などを紹介します。

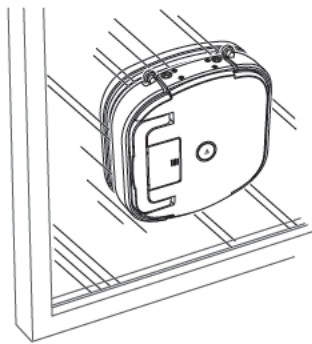

- 1** よくあるご質問 (P.30)
- 2** 故障かなと思ったら (P.32)
- 3** アフターサービス (P.34)
- 4** 製品仕様など (P.35)
- 5** さくいん (P.36)

1 よくあるご質問

● 充電にはどれくらい時間がかかるの？

バッテリーの残量や使用する環境などにより異なりますが、バッテリー残量がない状態からフル充電する場合で、最大7時間かかります。

● 窓を傷つけないの？

窓に傷がつくことを避けるため、使用前には必ず本体裏面に異物が付着していないことを確認してください。

また、必ず専用パッドを本体に装着のうえ、専用洗剤または市販の窓ガラス用中性洗剤をパッドに吹き付けて使用してください。

● どんな窓でも使えるの？

使用できない窓につきまして、詳しくは「使用できない窓／窓ガラス」(P.8)をご参照ください。

● ペットや子供がいても大丈夫？

けがの原因となりますので、お子さまやペットの近くでウインドウメイトを使用しないでください。

● 窓の隅や窓枠沿いも清掃できるの？

製品の構造上、窓の隅や窓枠沿いは完全には清掃することはできません。クリーニングパッドの届く範囲で清掃します。

● 網戸や雨戸は清掃できるの？

窓ガラス掃除専用のロボットとなりますので、網戸や雨戸では使用できません。

● 天窓は清掃できるの？

天窓では使用できません。

基本的には床に対して垂直な窓ガラスでのみ使用できます。

● 窓枠がなくても清掃できるの？

窓枠がないガラスでは使用できません。

また、ガラス面から窓枠までの高さが3mm未満の窓でも使用できません。

● 四角形以外の窓は清掃できるの？

正方形や長方形以外の形のガラスでは、ウインドウメイトが窓のサイズを正確に認識することができないため使用できません。

● 雨の日は清掃できるの？

強風、雨天、降雪時には使用しないでください。

● ペアガラス(複層ガラス)や網入りガラスは清掃できるの？

使用する窓ガラスの種類にもよりますが、基本的には対応ガラス厚の範囲内であれば使用できます。

(複層ガラスの場合は、それぞれのガラスの厚みと中間層の厚みの合計値をガラス厚とします)

● 窓の形状を記憶するの？

ウインドウメイトは、窓の形状を記憶しません。毎回、スタート後に窓のサイズを測定してから清掃を開始します。

● 付属のパッドのお手入れ方法は？

- クリーニングパッドが汚れた場合は、40℃以下の水で洗ってください。
- 塩素系漂白剤の使用、アイロン掛け、ドライクリーニングはできません。
- 洗濯機での洗濯も可能ですが、クリーニングパッドは自然乾燥してから使用してください。
- ナビゲーションパッドが汚れた場合は、60℃以下の水で洗ってください。
- ナビゲーションパッドは乾燥機も使用できますが、排気温度60℃以下で乾燥してから使用してください。

● 持って行くのでその場で修理して欲しい／出張サポートして欲しい

ウインドウメイト サービスセンターでの直接の受付、修理、および出張サポートなどは行っておりません。

修理とサポートに関しましては、ウインドウメイト サービスセンターにお問い合わせください (P.39)。

● セキュリティシステムを導入していますが、ウインドウメイトは使えるの？

セキュリティシステムを解除している状態では使用できますが、セキュリティシステムが稼働している状態では、清掃中のウインドウメイトが「侵入者」と認識され、セキュリティシステムが作動してしまう恐れがありますので、使用しないでください。

● インターネット等で販売されている純正品ではないパッドやバッテリーなどは使っていないの？

純正品ではないものを装着し使用した場合には、ウインドウメイトの性能や安全性が保証できかねますので、使用しないでください。

2 故障かなと思ったら

修理サービスを依頼する前に、次のことを確認してください。

このようなときは	ご確認ください
主電源をオンにしても本体が動かない	<ul style="list-style-type: none"> ●ナビゲーションユニットのスタートボタンのランプが緑色、または青色に点灯していることを確認してください。ランプが赤色に点灯しているときは、バッテリーの残量が不足しています。ランプが点灯しないときは、バッテリーが放電している可能性があります。充電してください。 ●バッテリーの寿命かもしれません。バッテリーを新しいものに交換してください。
本体を作動させても進まない	<ul style="list-style-type: none"> ●本体をスムーズに作動させるため、窓枠から20cm以上離して設置してください。
本体がスムーズに窓の上部まで昇らない	<ul style="list-style-type: none"> ●タイヤに汚れが付着している可能性があります。汚れが付着している場合は、清潔な布などで拭き取ってください。
本体の進行角度が狭すぎる/広がりすぎる	<ul style="list-style-type: none"> ●タイヤに汚れが付着している可能性があります。汚れが付着している場合は、清潔な布などで拭き取ってください。
清掃中に本体の進行方向が変わってしまう/本体がガラス面を滑ってしまう	<ul style="list-style-type: none"> ●以下の手順で清掃を中止し、本体を確認してください。 <ol style="list-style-type: none"> 1. リモコンのホームボタンを押して、本体をスタート位置まで戻します。 2. 本体の主電源をオフにします。 3. 各ユニットに着脱落下防止ストラップを取り付け、ハンドルを握りながら窓ガラスからゆっくり取り外します。 4. タイヤに汚れが付着していないか確認し、取り除いてください(P.27)。 5. 窓ガラスに取り付けて、再度、清掃を開始してください。
手が届かない位置で止まってしまった	<ul style="list-style-type: none"> ●リモコンのホームボタンを押して、本体をスタート位置まで戻してください。リモコンのボタンを押しても反応しないときは、そのままの状態、ウインドウメイトサービスセンターにお問い合わせください。
窓ガラスの隅まで清掃ができていない	<ul style="list-style-type: none"> ●製品の構造上、窓の端や隅を完全に清掃することはできません。パッドが届く範囲で清掃します。
窓ガラスの汚れが取れない/拭き跡が残ってしまう	<ul style="list-style-type: none"> ●ホコリ、コケ、カビ、クモの巣などは手が届く範囲であらかじめ取り除いてください。 ●専用洗剤のスプレー回数を増やしてください。 ●パッドをこまめに交換してください。 ●1回の清掃できれいにならないときは、ウインドウメイトを定期的に変更してください。
清掃中にスタート位置に戻ってしまう	<ul style="list-style-type: none"> ●バッテリーの残量が不足すると、自動でスタート位置に戻ります。バッテリーを充電してください。
進行速度が時々遅くなる	<ul style="list-style-type: none"> ●ウインドウメイトは、初めに窓のサイズを測定するため、スタートすると上部の窓枠まで進み、その後にジグザグに清掃します。窓のサイズの測定中は進行速度が遅くなります。 ●窓枠付近では、衝撃をやわらげるために進行速度が遅くなることがあります。
リモコンを押しても反応しない	<ul style="list-style-type: none"> ●リモコンの電池の向きを確認してください。 ●リモコンの電池を交換してください。 ●リモコン操作が可能な距離は約3mです。ナビゲーションユニットが受信できる距離で、リモコンを使用してください。 ●日差しが強い環境では、赤外線が阻害されてリモコンが反応しにくい場合があります。

このようなときは	ご確認ください
洗剤、パッド、バッテリーを 購入したい	● ウインドウメイト サービスセンターにお問い合わせください。
2つのユニットがくっついて しまって離せない	● ウインドウメイト サービスセンターにお問い合わせください。

その他のトラブルが起きたときは

ウインドウメイト サービスセンター (P.39)にお問い合わせください。

3 アフターサービス

消耗品について

以下は交換が必要な付属品です。交換時期になったら、新しいものに交換してください。

部品名	交換時期の目安
バッテリー	稼働時間が著しく短くなったとき
パッド	パッドが傷んできたとき
洗剤	残りが少なくなったとき

消耗品のお求めは

ウインドウメイト サービスセンターまでお問い合わせください(P.39)。

修理に関するご相談

まず、「使用上のご注意」(P.8)と「故障かなと思ったら」(P.32)を確認してください。それでも解決しない場合は、ウインドウメイト サービスセンターにお問い合わせください(P.39)。製品の保証期間については、「保証期間について」(P.2)をお読みください。



4 製品仕様など

仕様一覧

機種名	窓掃除ロボット ウインドウメイト RTシリーズ			
品番	WM1000-RT10PW	WM1000-RT16PW	WM1000-RT22PW	WM1000-RT28PW
対応窓厚	5 ~ 10mm	11 ~ 16mm	17 ~ 22mm	23 ~ 28mm
電源方式	充電式リチウムイオンバッテリー			
充電時間*	最大 7 時間			
連続使用時間*	約 90 分間			
消費電力(充電時)	5 W			
充電器 (ACアダプター)	入力 : AC 100-240V 50/60Hz 出力 : DC 5V 1A			
ナビゲーション ユニット サイズ	幅263×奥行250×高さ56 mm			
クリーニング ユニット サイズ	幅250×奥行250×高さ50 mm			
ナビゲーション ユニット/ クリーニング ユニット 重量	1.6kg/0.9kg	1.7kg/1.0kg	1.8kg/1.1kg	1.9kg/1.2kg
製造元	RF CO., LTD. (Korea)			

*バッテリーの残量や使用する環境などにより異なります。

パッドの仕様

クリーニングパッド 清掃面 	ポリエステル 85% ナイロン 15%
ナビゲーションパッド 清掃面 	ポリエステル 70% ナイロン 30%
セールス・オンデマンド株式会社 ウインドウメイト サービスセンター 0120-010-575	

商標について

- Windowmate、ウインドウメイト、Windowmateロゴはセールス・オンデマンド株式会社の商標または登録商標です。

5 さくいん

英字

ACアダプター.....14

か行

乾電池.....6, 12
クリーニングパッド.....16, 26, 31, 34, 35
クリーニングパッド取り付け部.....11
クリーニングユニット.....11, 35
コントロールボタン.....12

さ行

サイドホイール.....10, 26
充電.....9, 14, 30, 32, 35
充電器.....6, 14, 35
主電源.....10, 21
消耗品.....34
シリアルナンバー.....3
シリコンガード.....1, 28
スタート/ポーズボタン.....12
スタートボタン.....10, 15, 21, 32
ストップボタン.....12
赤外線受信部.....10
専用洗剤.....8, 16, 30, 34

た行

タイヤ.....10, 11, 27, 32
着脱落下防止ストラップ.....18
取付補助パッド.....17, 19, 20

な行

ナビゲーションパッド.....16, 26, 31, 34, 35
ナビゲーションパッド取り付け部.....10
ナビゲーションユニット.....10, 35

は行

バッテリー.....6, 9, 14, 30, 33, 34, 35
バッテリーカバー.....10, 15
バッテリーの処分.....9
ハンドル.....10, 11
バンパー.....10, 26
ホームボタン.....12
保証書.....2, 40

や行

ユーザー登録.....3

ら行

ランプ.....10, 15, 32
リモコン.....12, 21, 32

本書の著作権は、セールス・オンデマンド株式会社が保有しており、本書内のいかなる内容および図、表はセールス・オンデマンド株式会社の文書による許可なしに、その全体または一部を複製または転載することを禁じます。製品の仕様や外観は、改良のため予告なく変更される場合があります。

書名	窓掃除ロボット ウインドウメイト RTシリーズ	取扱説明書
発行日	2021年3月3日	
発売元	セールス・オンデマンド株式会社	
住所	〒101-0062 東京都千代田区神田駿河台2-9 KDX御茶ノ水ビル5階	

●ご不明な点や修理に関するご相談は●

お問い合わせの前に、まずは本書でご確認ください

- ・「使用上のご注意」(P.8)
- ・「故障かなと思ったら」(P.32)

これらをご用意ください

- ・ 製品本体および付属品
- ・ 保証書（本書裏表紙）
- ・ 最後に正常動作した日付
- ・ 最後にバッテリーを充電した日付

●ご不明な点や修理に関するご相談は●

ウインドウメイト サービスセンター

TEL : 0120-010-575（通話無料）※1

受付時間 9:30 ~ 17:30（土・日・祝日除く）※2

※1 携帯・PHSからもご利用いただけます。

※2 午前中は大変混み合いますので、比較的つながりやすい午後におかけください。

※3 お客様からご提供いただいた個人情報は、お問い合わせへの対応、カタログの発送、その他情報提供に利用させていただきます。

個人情報の取り扱い： <https://windowmate.jp/privacy-policy/>

ホームページ <https://windowmate.jp/>

交換が必要な付属品・補修部品などのお求めは

交換が必要な付属品や補修部品などをお求めの際は、ウインドウメイト サービスセンター（上記）にお問い合わせください。

お買い上げ合計金額が 11,000 円（税込）以上の場合、国内配送料と代引手数料は無料になります。11,000 円（税込）未満の場合は、別途国内配送料と代引手数料をいただきます。

お支払い方法は、離諸島・一部地域を除き、代金引換（現金・クレジットカード・デビットカード使用可能）です。詳しくは、お問い合わせ時にご確認ください。

.....

注意

- ・ 修理のために交換した部品・付属品および製品は、弊社で引き取らせていただきます。
- ・ 製品を使用したことによって発生した損害については、製品の性質上、責任を負いかねます。
- ・ 製品は日本仕様です。日本国外で使用された場合、責任を負いかねます。

保証書

このたびは、お買い上げいただき誠にありがとうございます。
お客様の正常なご使用状態で万一故障した場合は、本保証書に記載された条件を基に修理をいたします。
修理の際は、必ずこの保証書を添えてご依頼ください。

保証期間 ご購入日 年 月 日から 1 年間	シリアルナンバー
販売店名・住所・電話番号	お客様情報（必須） 氏名： 住所： 電話番号：

・販売店様へ
この保証書に購入日、貴販売店名、ご住所、電話番号をご記入またはご捺印の上、お客様にお渡しください。

保証事項

- 取扱説明書及び同梱している資材に従った正常な使用で故障した場合に、本保証書の記載内容に基づき無料修理をいたします。
- 保証期間中に故障して無料修理を受ける場合には、商品と本保証書をご提示または送付の上、依頼してください。
- 修理はウインドウメイト サービスセンターへのご連絡により承っております。
- 保証期間内でも次の場合には有料修理となります。
 - 本保証書をご提示されないとき。
 - 本保証書の所定事項の未記入、記入事項を改ざんされたもの、及び販売店の表示がないとき（但し未記入の場合でも、領収書、納品書等ご購入年月日とご購入店を証明できるものをあわせてご提示いただくことにより保証サービスをご提供いたします）。
 - 火災、地震、水害、落雷、その他の天変地異、異常電圧による故障及び損傷。
 - ご購入後の運送・移動時の落下等、苛酷な環境での使用時、お取り扱いが不適切なために生じた故障及び損傷。
 - 取扱説明書及び同梱している資材に記載の使用方法、または注意、警告に反するお取り扱いによって発生した故障及び損傷。
 - 改造、改変またはご使用の責任に帰すると認められる故障及び損傷。
 - バッテリー等の消耗品や補修部品の交換。
- 本商品の故障またはその使用上生じたお客様の損害について当社はその責に任じません。
- 保証書は商品を日本国内において使用した場合のみ有効です。
- 保証書は再発行いたしませんので紛失しないよう大切に保管してください。
※保証書は、本書に明示した期間、条件のもとにおいて無料修理をお約束するものです。従って、この保証書によってお客様の法律上の権利を制限するものではありませんので、保証期間経過後の修理について、詳しくはウインドウメイト サービスセンターまでお問い合わせください。

《発売元》

セールス・オンデマンド株式会社
〒101-0062 東京都千代田区神田駿河台2-9 KDX御茶ノ水ビル5階
TEL:0120-010-575（通話無料）

●ご不明な点や修理に関するご相談は● ウインドウメイト サービスセンター

TEL：0120-010-575（通話無料）※₁ 受付時間 9:30～17:30（土・日・祝日除く）※₂
ホームページ <https://windowmate.jp/>

- ※₁ 携帯・PHSからもご利用いただけます。
※₂ 午前中は大変混み合いますので、比較的つながりやすい午後におかけください。
※₃ お客様からご提供いただいた個人情報は、お問い合わせへの対応、カタログの発送、その他情報提供に利用させていただきます。
個人情報の取り扱い：<https://windowmate.jp/privacy-policy/>